

BridgeSportTM

1ST SPORT UTILITY SPOILER

EN

**INSTALLATION
MANUAL**

FR

**MANUEL
D'INSTALLATION**

ES

**MANUAL DE
INSTALACIÓN**



Part Number: BSFF2020

- Ford F150 2015-2023
- Ford Super Duty 2017-2023

Part Number: BSCD2018

- GMC/Chevy 2000-2018
- Dodge RAM Classic 2009-2023



EN

IMPORTANT INFORMATION BEFORE STARTING

It is very important to carefully follow the installation instructions entirely during the installation of the product.

The Genuine 3M adhesive tapes on the product are extremely strong and will only allow you to lay the spoiler in place for one installation only.

If in doubt, please do not hesitate to contact our customer service: **833-772-5777** Monday to Saturday 8am to 8pm Eastern Time or watch the online video at BridgeSport.net

FR

INFORMATION IMPORTANTE AVANT DE COMMENCER

Il est très important de suivre attentivement les instructions d'installation entièrement lors de l'installation du produit.

Les rubans adhésifs Génuine 3M sur le produit sont extrêmement performant et ne vous permettront que de déposer l'aileron en place que pour une seule installation.

Si en doute, n'hésitez pas a contacter notre service a la clientèle : **833-772-5777** du lundi au samedi 8 h à 20 h, heure de l'Est ou regarder le vidéo en ligne sur BridgeSport.net

ES

INFORMACIÓN IMPORTANTE ANTES DE COMENZAR

Es muy importante seguir las instrucciones de instalación antes de comenzar.

Las cintas adhesivas 3M originales en el producto son extremadamente fuertes y solo permiten que coloques el alerón en el lugar una vez.

Si tienes consultas, no dudes en comunicarte con nuestro servicio al cliente: **833-772-5777** de lunes a sábado, de 8 a. m. a 8 p. m. (Hora del Este), o mira el video en línea en BridgeSport.net



EN

NOTES

The **BridgeSport™** Utility Spoiler should be used with caution. **Designed as a Cab Protector**, it's able to **carry one (1) ladder** at the center while preventing from scratches but will not improve the structure of your truck's roof edge. Load with caution.

The product must be installed when the surface of the roof is **60°F to 80°F / 15°C to 27°C**.

NO TOOLS REQUIRED

FR

NOTES

L'aileron utilitaire **BridgeSport™** doit être utilisé avec prudence. **Conçu comme un protecteur de cabine**, il est capable de **transporter une (1) échelle** au centre tout en évitant les rayures, mais n'améliorera pas la structure du bord du toit de votre camion. Charger avec prudence.

Le produit doit être installé lorsque la surface du toit est de **60°F à 80°F / 15°C à 27°C**.

AUCUN OUTIL REQUIS

ES

NOTAS

El alerón utilitario **BridgeSport™** debe usarse con precaución. **Diseñado como un protector de cabina**, es capaz de llevar una (1) escalera en el centro y evitar rayones, pero no mejorará la estructura del borde del techo de su camioneta. Cargue con precaución.

El producto debe instalarse cuando la superficie del techo esté **60°F y 80°F (15°C a 27°C)**.

INSTALACIÓN SIN HERRAMIENTAS

CONTENT • CONTENU • CONTENIDO



x1

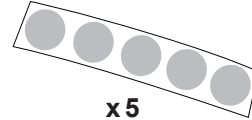

x5



x1

1

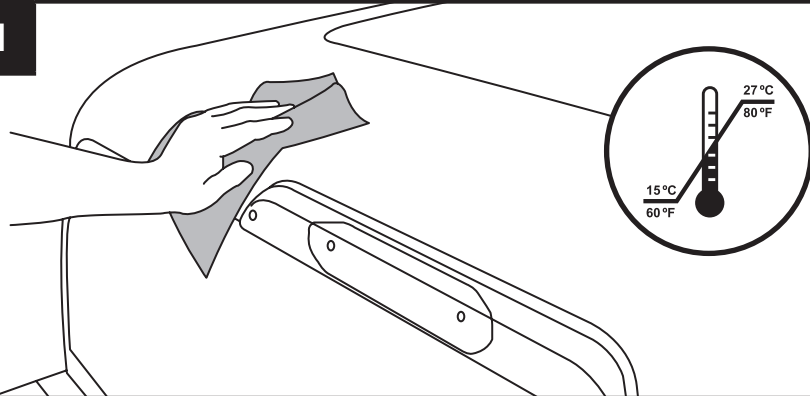

EN Clean the area of the roof where the spoiler will be in contact with the surface using only soap & water and dry with a clean cloth.

FR Nettoyez la zone du toit où l'aileron sera en contact avec la surface du toit en utilisant seulement savon & eau et sécher avec un chiffon propre.

ES Limpia el área del techo donde se colocará el alerón solo con agua y jabón. Usa una tela limpia para secarla.

2

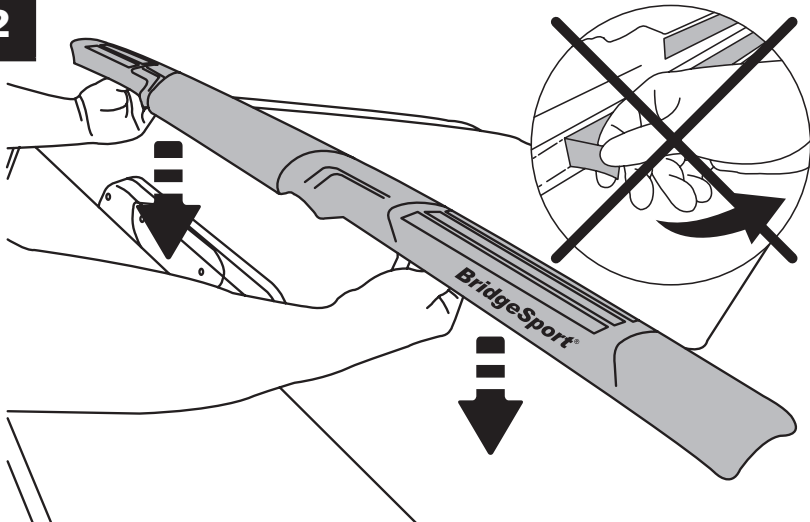

EN **TEST FIT**

FR **ESSAI**

ES **INSTALACIÓN DE PRUEBA**

EN Test fit the spoiler onto the roof area.

Do not remove the red protective film on the adhesive tape for this step.

FR Déposez l'aileron sur le toit.

Ne retirez pas le film protecteur rouge sur le ruban adhésif pour cette étape.

ES Instala el alerón a modo de prueba sobre el techo.

Para este paso, no quites la película roja protectora que se encuentra sobre la cinta adhesiva.

3

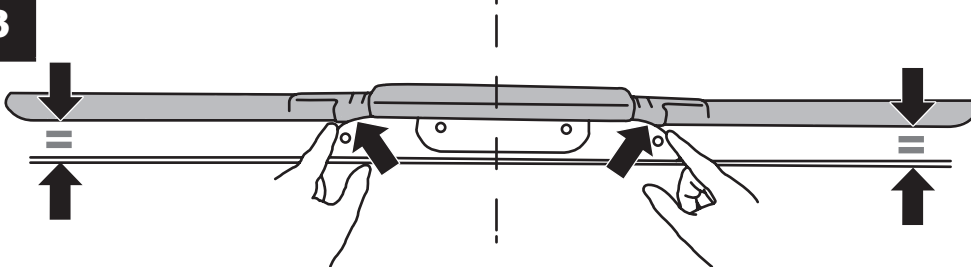

RAM "CLASSIC"

2" - 50 mm

EN

Align the spoiler with the same spacing on each side of the Cab's Brake Light. Also ensure the same gap between each ends of the spoiler and the upper edge of the rear window in order to have the spoiler leveled.

FR

Alignez l'aileron avec le même espacement de chaque côté du feu de freinage de la cabine. Assurez également le même écart entre chaque extrémité de l'aileron et la partie supérieure de la vitre arrière afin d'avoir l'aileron nivelé.

ES

Alinea el alerón con la misma distancia a cada lado de la luz de freno de la cabina. También asegúrate de dejar el mismo espacio entre cada extremo del alerón y del borde superior de la ventana trasera, para que el alerón quede nivelado.

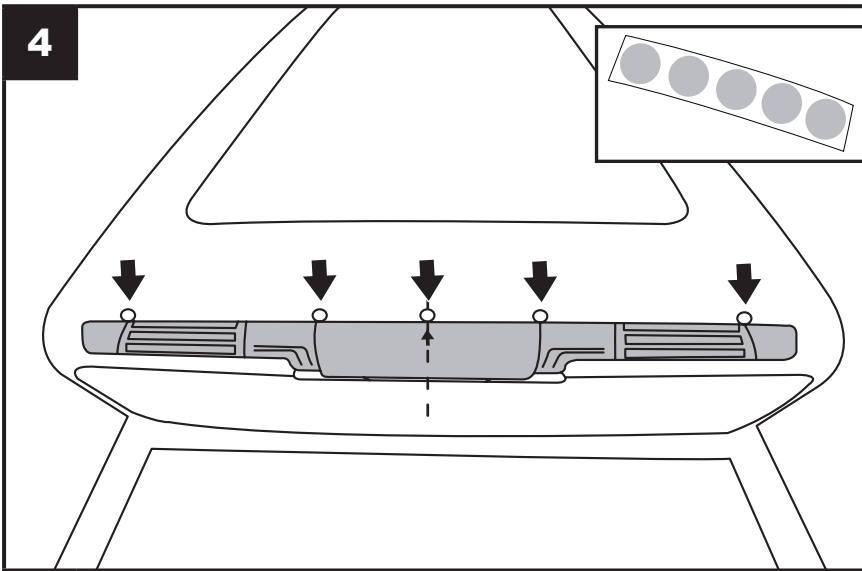

EN While applying pressure on the spoiler, install the 5 alignment stickers to the front edge of the spoiler to mark locations. Starting at the center, aligned with the spoiler's arrow.

FR Tout en appliquant une pression sur l'aileton, installez les 5 autocollants d'alignement sur la partie avant de l'aileton pour marquer leurs emplacements en commençant au centre, aligné avec la flèche du spoiler.

ES Mientras presionas el alerón, coloca las 5 calcomanías de alineación en el borde delantero del alerón para marcar las ubicaciones. Alinea la flecha del alerón comenzando con el centro.

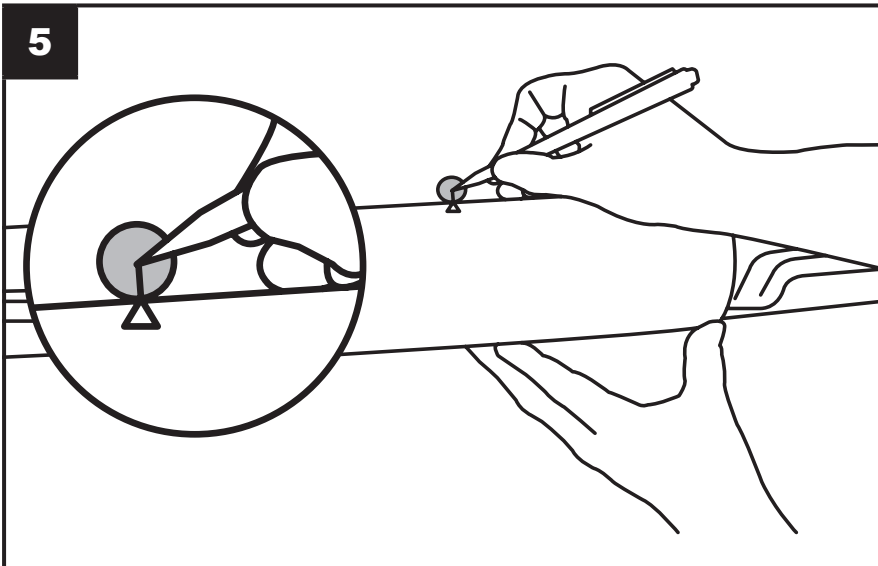

EN While applying pressure on the spoiler, pencil in, a line on the central alignment sticker in line with the arrow at the center of the spoiler to ensure its ultimate reference location during final installation.

FR Tout en appliquant une pression sur l'aileton, tracez une ligne sur l'autocollant central aligné avec la flèche au centre du spoiler pour assurer sa référence ultime emplacement lors de l'installation finale.

ES Mientras aplicas presión al alerón, marca con lápiz una línea en la calcomanía de alineación central que coincida con la flecha del centro del alerón. Esta será la referencia definitiva durante la instalación final.

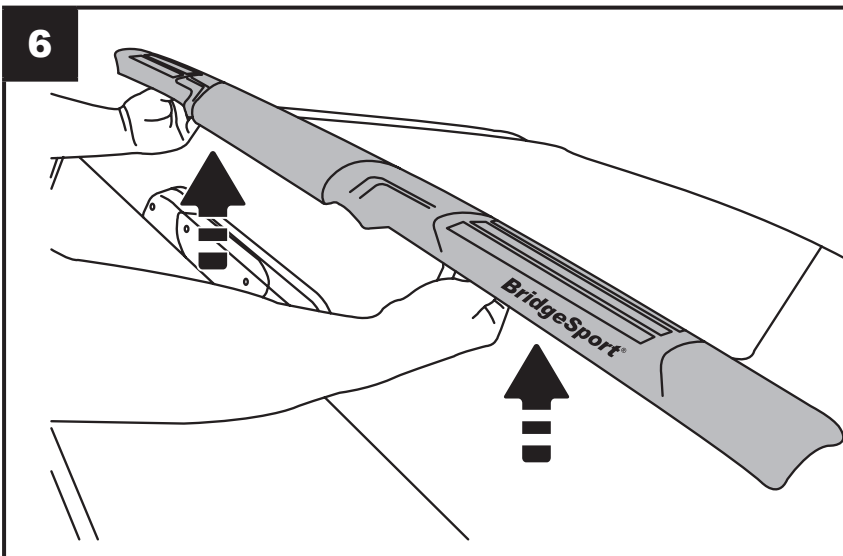

EN Remove Spoiler.

FR Retirez l'aileton

ES Quita el alerón.

7

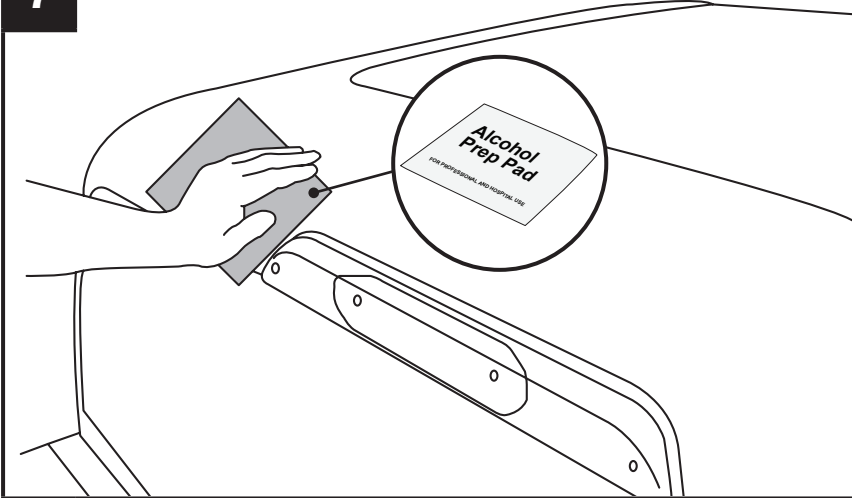

EN Using the supplied alcohol pad, clean the area of the roof where the spoiler will be in contact in order to ensure that the surface is clear of all contaminants (Oily film and/or Wax) for a proper installation of the spoiler.

FR A l'aide du tampon d'alcool fourni, nettoyez la zone du toit où le l'aileron sera en contact afin de s'assurer que la surface ne contienne aucun contaminant (film huileux et / ou Cire) pour une installation adhequate.

ES Usa la almohadilla de alcohol, limpia el área del techo donde el alerón estará en contacto para verificar que la superficie esté libre de contaminantes (película aceitosa o cera) e instalar correctamente el alerón.

8

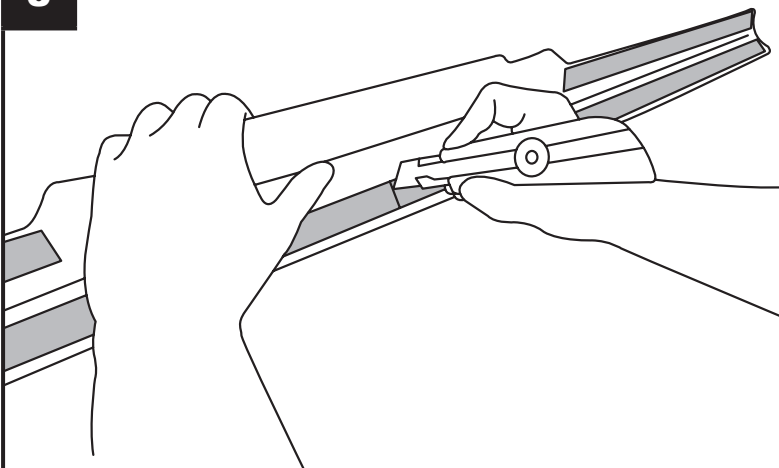

EN Carefully cut the front edge, red protective film (liner) at the center, inline with the spoiler top arrow.

**This cut may already be in place for some models.*

FR Couper soigneusement le film avant, protecteur rouge, au centre, en ligne avec flèche du haut.

** Cette coupe est peut-être déjà en place pour certains modèles.*

ES Con cuidado, corta la película protectora roja (línea) en el centro del borde delantero y alíneala con la flecha superior del alerón.

** En algunos modelos, es posible que este corte ya esté hecho.*

9

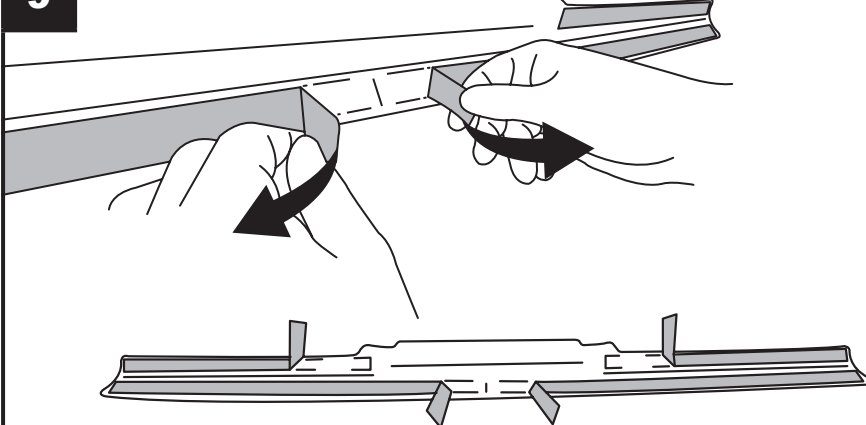

EN Peel back approximately 2" in / 50 mm of each inner edges (4) an angle on each side in order to be able to grab them once the spoiler is placed on the roof.

FR Peler environ 50 mm de chaque côté du centre (4) en angle sur chaque côté afin de pouvoir les attraper une fois le spoiler sera placé sur le toit.

ES Quita aproximadamente 2 pulg. (50 mm) de cada borde interior (4) en un ángulo de cada lado para poder agarrarlos una vez que el alerón esté colocado en el techo.

10

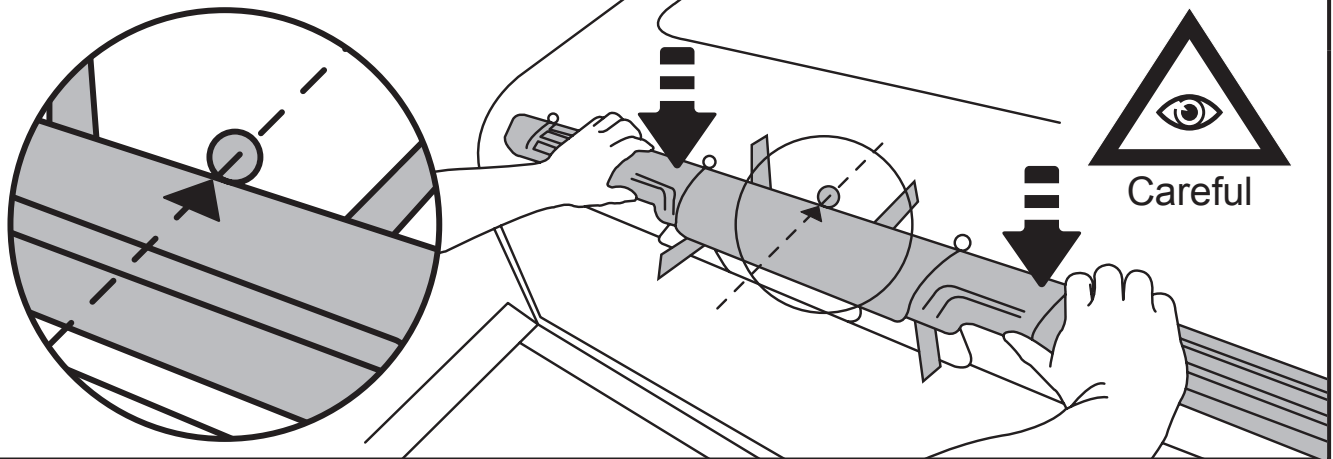

EN

This is the most important step as you will have only one attempt to perform it due to the strength of the 3M Tape.

Carefully align, both, the arrow on the spoiler and the line on the center alignment sticker, as well as, the front edge of the spoiler with all the other alignment stickers while carefully placing the spoiler onto the roof.

FR

Ceci est l'étape la plus importante vous n'aurez qu'une tentative pour l'exécuter en raison de la force de la bande 3M.

Alignez soigneusement, à la fois, la flèche sur l'aileron et la ligne au centre autocollant d'alignement, ainsi que la partie avant avec tous les autres autocollants d'alignement tout en soigneusement placer le spoiler sur le toit.

ES

Este es el paso más importante, dado que solo tendrás una oportunidad para realizarlo debido a la resistencia de la cinta 3M.

Con cuidado, alinea la flecha en el alerón y la línea en la calcomanía de alineación central, además del borde delantero del alerón con el resto de las calcomanías de alineación. Con cuidado, ubica el alerón sobre el techo.

11

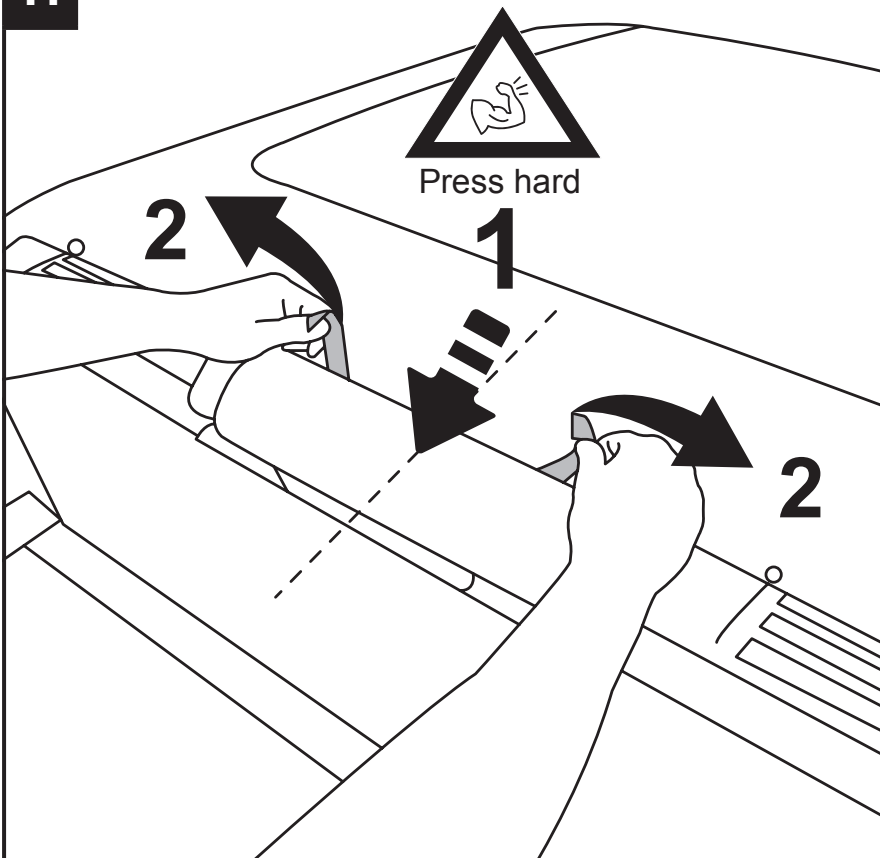

EN

1. Once the front middle section is properly located in place, apply pressure at center area in order to secure it to the roof.
2. Once the center portion is firmly secured, proceed by slowly peeling the upper red tape liner away while keeping the spoiler aligned with the other alignment stickers. Proceed from one side at the time.

FR

1. Une fois que la partie centrale avant est correctement situé en place, appliquer une forte pression au centre zone afin de fixer l'aileron sur le toit.
2. Une fois la partie centrale solidement fixée, procéder en pelant lentement les bandes protectrices rouge supérieure tout en maintenant le spoiler aligné avec les autres autocollants d'alignement. Procéder d'un coté à la fois.

ES

1. Una vez que la sección central delantera esté en su lugar, presiónala para asegurarla en el techo.
2. Una vez que la parte central esté firme, quita lentamente la cinta roja superior mientras mantienes el alerón alineado con el resto de las calcomanías de alineación. Proceder de un lado a la vez.

BridgeSport™

12

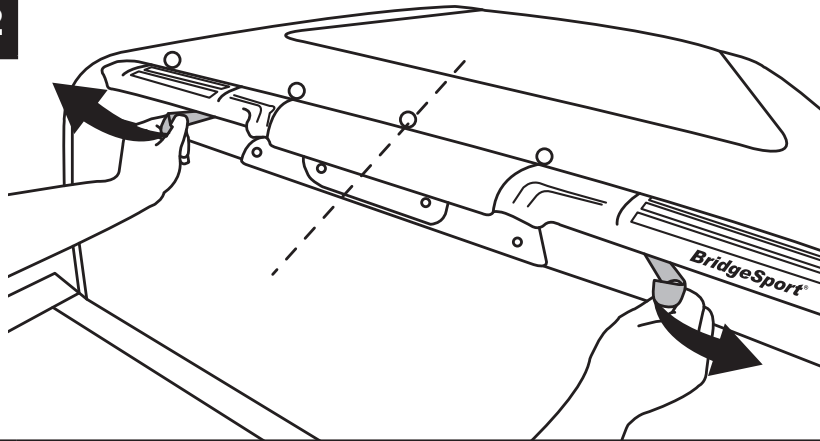

EN Proceed by slowly peeling the lower red tape liners from middle towards the ends. Proceed from one side at the time.

FR Procédez en pelant les bandes protectrices rouge inférieures, du milieu vers les bouts. Procéder d'un côté à la fois.

ES Quita lentamente la cinta roja inferior desde el medio hacia los extremos. Proceder de un lado a la vez.

13



Press hard

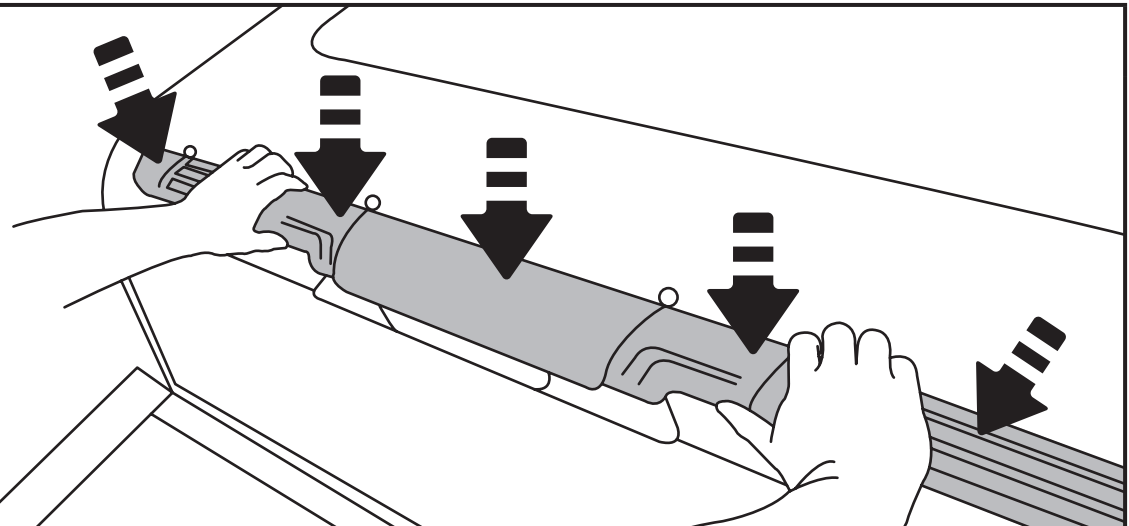
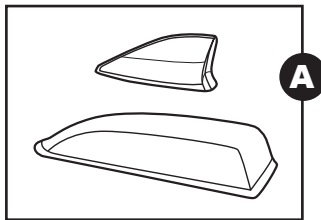

EN

Once the spoiler is all in place, **apply a good pressure** all around the spoiler to ensure that all adhesive tapes are in proper contact with the roof's sheet metal.

A. Always make sure to stay clear from the antenna when carrying items.

FR

Une fois que l'aileron est tout en place, **appliquez une bonne pression** tout autour de l'aileron pour s'assurer que tous les rubans adhésifs soient bien en contact avec la toiture.

A. Assurez-vous de toujours rester à l'écart de l'antenne lorsque vous transportez des articles.

ES

Una vez que el alerón esté en su lugar, **presiona con firmeza** todo el alerón para asegurarte de que todas las cintas adhesivas estén en contacto con la lámina de metal del techo.

A. Asegúrese siempre de mantenerse alejado de la antena cuando transporte artículos.



EN

Always secure your items with proper tie-down straps. Never use elastic bungee cords or rubber straps.

FR

Sécurisez toujours vos articles avec des sangles d'arrimage appropriées. N'utilisez jamais de cordons élastiques « bungee » ou de sangles en caoutchouc.

ES

Asegure siempre sus artículos con correas de sujeción adecuadas. Nunca use cuerdas elásticas "bungee" o correas de goma.

BridgeSport™

EN

We recommend that all objects (Ex.: Ladder, Lumber, Kayak...) should be secured to the vehicle using proper tie-down straps. The straps should always be wrapped once, all the way around the item(s) before being secured down to the vehicle's lower factory (OEM) tie-down hooks inside the truck's box.

FR

Nous recommandons que tous les objets (Ex. : Echelle, Bois, Kayak...) devraient être sécurisé au véhicule en utilisant des sangles d'arrimage. Les sangles doivent toujours être enveloppés une fois, tout autour des articles, avant d'être enclavés aux crochets d'arrimage d'origine (OEM) à l'intérieur de la caisse du camion.

ES

Recomendamos que todos objetos (por ejemplo, escalera, madera o kayak) estén asegurados al vehículo con correas de amarre. Las correas siempre deben rodear al menos una vez a los objetos hasta llegar a los ganchos de amarre inferiores del vehículo, en el interior de la cajuela.



EN

Thank you for choosing our **BridgeSport™** product. We take utmost pride in providing you with a quality, durable & stylish product. We offer 1 year warranty on any manufacturing defect that could compromise the proper use of the item.

LIMITED LIFETIME WARRANTY:

The BridgeSport Limited Lifetime Warranty covers all defects in materials or workmanship, products properly installed per provided instruction. This warranty is granted as long as the original retail purchaser owns the vehicle on which the product is installed and is not assignable or otherwise transferable. Proof of purchase will be required. The warranty expires if the product is removed from the original vehicle or if the original vehicle is transferred to another owner. No warranty is given for defects resulting from conditions beyond BridgeSport's control including, but not limited to, defects caused by normal wear and tear, scratches, vehicle's damages caused by overloading, or failure to mount or use the product in accordance with BridgeSport's written instructions or guidelines included with the product or made available to the purchaser via online website. Final decision regarding any claim to be determined solely by BridgeSport discretion.

FR

Merci d'avoir choisi notre produit **BridgeSport™**. Nous sommes très fiers de vous fournir un produit de qualité, durable et élégant. Nous offrons une garantie limitée à vie sur tout défauts de fabrication pouvant compromettre l'utilisation appropriée de l'article.

GARANTIE LÀ VIE LIMITÉE :

La garantie à vie limitée BridgeSport couvre tous les défauts de matériaux ou de fabrication, les produits étant correctement installés conformément aux instructions fournies. Cette garantie est accordée tant que le premier acheteur au détail est propriétaire du véhicule sur lequel le produit est installé et qu'il n'est ni cessible ni transférable. Une preuve d'achat sera requise. La garantie expire si le produit est retiré du véhicule d'origine ou si le véhicule d'origine est transféré à un autre propriétaire. Aucune garantie n'est donnée pour les défauts résultant de conditions indépendantes de la volonté de BridgeSport, y compris, mais sans limitation, les défauts résultant de l'usure normale, des rayures, des dommages au véhicule causés par une surcharge, ou le défaut de montage ou d'utilisation du produit conformément aux instructions écrites de BridgeSport ou les directives incluses avec le produit ou mises à la disposition de l'acheteur via un site Web en ligne. La décision finale concernant toute réclamation doit être déterminée uniquement à la discrétion de BridgeSport.

ES

Gracias por elegir el producto **BridgeSport™**. Nos complace contar con un producto de calidad, resistente y con estilo. Ofrecemos 1 año de garantía por cualquier defecto de fabricación que pudiera afectar el correcto uso del artículo.

GARANTÍA LIMITADA DE POR VIDA:

La garantía limitada de por vida de BridgeSport cubre todos los defectos en materiales o mano de obra de los productos correctamente instalados según las instrucciones proporcionadas. La garantía es válida siempre y cuando el comprador minorista original sea el propietario del vehículo en el cual el producto se instala. No se puede transferir de ninguna manera. Es obligatorio presentar un comprobante de compra. La garantía no es válida si el producto se retira del vehículo original o si el vehículo original se transfiere a otro dueño. La garantía no cubre los defectos resultantes por condiciones más allá del control de BridgeSport, lo que incluye, con carácter meramente enunciativo, defectos causados por el desgaste y uso normal, rayones, daños al vehículo causados por sobrecarga, o errores en la instalación o el uso del producto según las instrucciones escritas de BridgeSport o las guías que se incluyen en el producto o están disponibles para el comprador mediante el sitio web en línea. La decisión final sobre cualquier reclamo queda bajo absoluta discreción de BridgeSport.

Congratulations! You can now enjoy your new...
Félicitations! Vous pouvez profiter de votre nouveau...
¡Felicitaciones! Ahora puedes disfrutar de tu nuevo...

BridgeSport™
1ST SPORT UTILITY SPOILER